

# 令和5年度関東信越地区高等専門学校総合体育大会テニス競技 男子団体戦

45th

期日 7月1日	大会会場 白子共同テニスコート B47~B58	レフェリー 黒川 勝雄	アシスタントレフェリー 西村 寿美子			
No. シード	学校名	1回戦	2回戦	準決勝	決勝	優勝

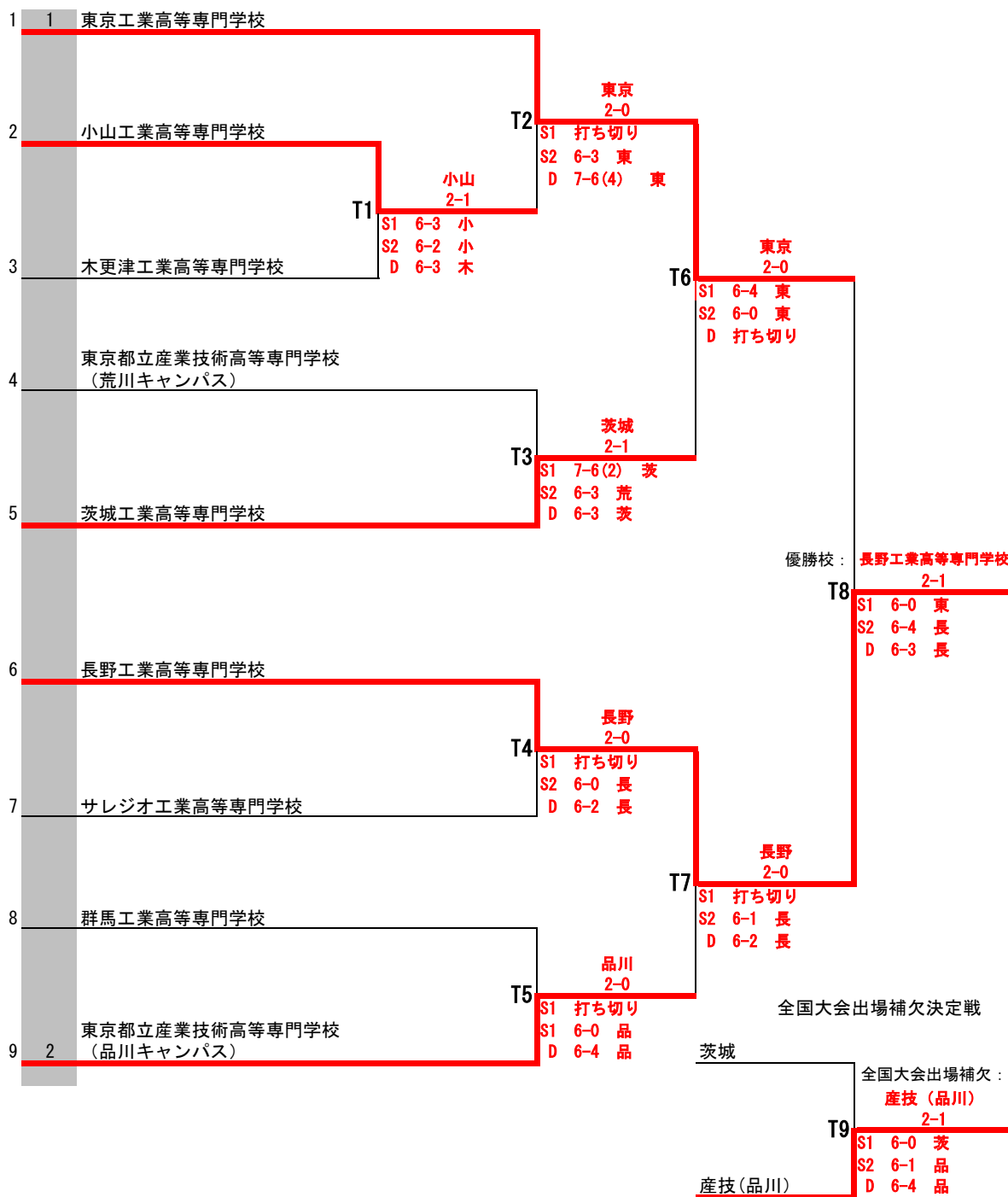

現時点でシードを有する学校とシード順位

シード	学校名	備考	シード	学校名	備考	ドロー作成日	令和5年6月14日
1	東京工業高等専門学校	R4地区優勝				ドロー会議立会人 黒田 一寿	東京高専
2	東京都立産業技術高等専門学校 品川キャンパス	R4地区準優勝					

令和5年度関東信越地区高等専門学校総合体育大会テニス競技  
男子個人戦シングルス

45th

期日 7月1日-2日	大会会場 白子共同テニスコート B47~B58	レフェリー 黒川 勝雄	アシスタントレフェリー 西村 寿美子
---------------	----------------------------	----------------	-----------------------

No.	シード	選手名	学校(学年)	1回戦	2回戦	3回戦	準々決勝	準決勝	決勝
1	1	根井 温己	東京[2]						
2		中村 悠佑	木更津[3]		MS7	根井 4-0			
3		村岡 裕昇	小山[2]	MS1	村岡 4-2		MS23	猪狩 4-2	
4		萩原 鳳介	サレジオ[2]						
5		猪狩 遥斗	茨城[2]		MS8	猪狩 4-0			
6		小川 大地	品川[4]					MS31	猪狩 5-4(2)
7		東 大智	長野[1]		MS9	東 4-1			
8		高橋 琉太郎	荒川[4]				MS24	東 4-1	
9	8	鈴木 遼太郎	群馬[4]		MS10	高橋 4-0			
10	3	佐藤 琢生	荒川[2]						MS35
11		澤田 那由多	東京[3]		MS11	佐藤 4-2			菊地 6-3
12		山本 大斗	群馬[2]	MS2	澤田 4-0		MS25	佐藤 4-0	
13		田殿 拓真	小山[1]						
14		中村 隼人	木更津[5]		MS12	中村 4-1			
15		西川 時光	品川[3]					MS32	菊地 4-2
16		宇佐見 彰太郎	サレジオ[4]		MS13	宇佐美 4-0			
17		安中 遼成	長岡[2]				MS26	菊地 4-0	
18		片庭 辰己	茨城[3]	MS3	片庭 W.0				
19	5	菊池 龍成	長野[2]		MS14	菊地 4-1			優勝者 : 菊池 龍成 (長野高専)
20	6	古川 聖也	長岡[3]						MS37
21		石川 權	荒川[2]		MS15	霜中 W.0			
22		霜中 葵	東京[2]	MS4	霜中 W.0		MS27	霜中 4-1	
23		工藤 優之介	群馬[2]						
24		諏訪 皓大	小山[2]		MS16	諏訪 4-1			
25		根本 隼悟	木更津[5]				MS33	市川 4-0	
26		柄澤 龍	長野[3]		MS17	根本 4-0			
27		加藤 諒	サレジオ[2]					MS28	市川 4-0
28		片庭 宗悟	茨城[2]	MS5	片庭 4-2				
29	4	市川 潤	品川[4]		MS18	市川 4-1			
30	7	佐藤 蒼太	木更津[2]						MS36
31		井上 司	サレジオ[3]		MS19	佐藤 4-0			
32		萩田 素良	品川[4]					MS29	佐藤 4-1
33		吉田 翔	小山[4]		MS20	吉田 4-1			
34		神戸 進之介	群馬[3]						MS34
35		大村 幸太郎	茨城[2]		MS21	神戸 4-2			全国大会出場補欠決定戦
36		関口 怜良	東京[1]						猪狩(茨城)
37		小西 隼人	荒川[4]	MS6	関口 4-2		MS30	中村 4-0	全国大会出場補欠 : 中村(長野)
38	2	中村 晃世	長野[4]		MS22	中村 4-1			MS38

現時点でシード資格を有する選手とシード順位。昨年の結果から5年生を除き、それ以外の選手が1学年進級したと想定。欠場選手があれば順次繰り上がり。

シード	選手名(学校[学年])	備考	シード	選手名(学校[学年])	備考	ドロー作成日
1	根井 温己 東京[2]	R4地区優勝	5	菊池 龍成 長野[2]	R4地区ベスト8	令和5年6月14日
2	中村 晃世 長野[4]	R4地区準優勝	6	古川 聖也 長岡[3]	抽選	ドロー会議立会人
3	佐藤 琢生 荒川[2]	R4地区3位	7	佐藤 蒼太 木更津[2]	抽選	黒田 一寿 東京高専
4	市川 潤 品川[4]	R4地区ベスト8	8	鈴木 遼太郎 群馬[4]	抽選	

# 令和5年度関東信越地区高等専門学校総合体育大会テニス競技 男子個人戦ダブルス

45th

期日 7月1日-2日	大会会場 白子共同テニスコート B47~B58	レフェリー 黒川 勝雄	アシスタントレフェリー 西村 寿美子				
No. シード	選手名	学校(学年)	1回戦	2回戦	準々決勝	準決勝	決勝

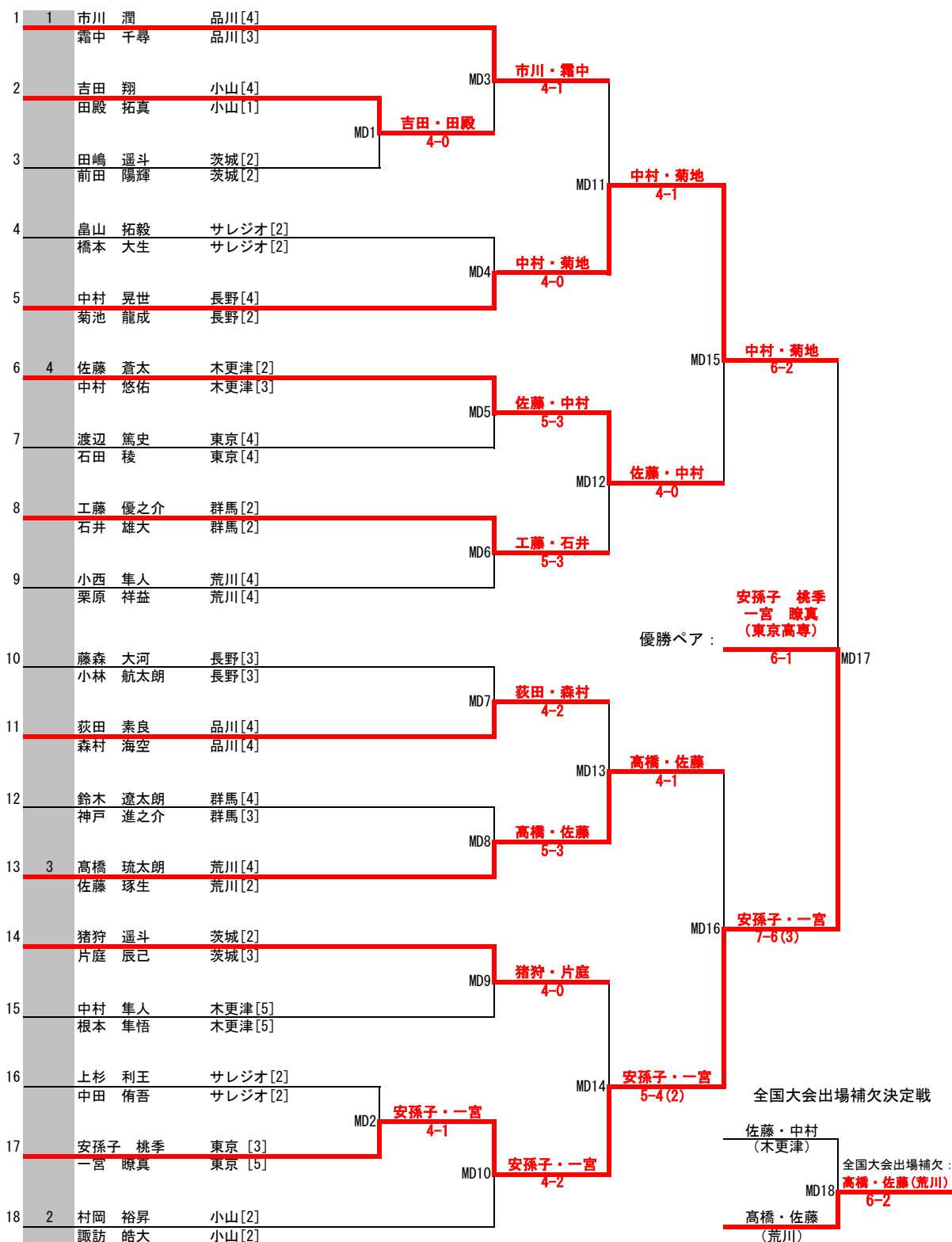

現時点でシード資格を有するペアとシード順位。昨年の結果から5年生を除き、それ以外の選手が1学年進級したと想定。欠場選手があれば順次繰り上がり。

シード	選手名(学校[学年])	備考	シード	選手名(学校[学年])	備考	ドロー作成日	令和5年6月14日
1	市川 潤 品川[4] 霜中 千尋 品川[3]	R4地区3位	3	高橋 琉太朗 荒川[4] 佐藤 琢生 荒川[2]	高橋はR4地区準優勝 佐藤はR4地区成績なし	黒田 一寿	東京高専
2	村岡 裕昇 小山[2] 諏訪 皓大 小山[2]	村岡はR4地区優勝 諏訪はR4地区成績なし	4	佐藤 蒼太 木更津[2] 中村 悠佑 木更津[3]	佐藤はR4地区ベスト4 中村はR4地区成績なし		

令和5年度関東信越地区高等専門学校総合体育大会テニス競技  
女子個人戦シングルス

45th

期日	大会会場	レフェリー	アシスタントレフェリー
7月1日-2日	白子共同テニスコート B47~B58	黒川 勝雄	西村 寿美子

No.	シード	選手名	学校(学年)	1回戦	2回戦	準々決勝	準決勝	決勝
1	1	毛利 夏子	長野[2]			WS1	毛利 4-0	
2		松本 咲空	木更津[1]				WS9	毛利 4-0
3		竹口 美織	荒川[4]					
4		坂東 礼実	サレジオ[3]			WS2	坂東 4-1	
5	4	山際 柊那	茨城[1]			WS3	山際 W.0	
6		大瀧 はるか	長岡[3]				WS10	吉野 4-2
7		吉野 雅	木更津[2]					
8		津谷 美優	東京[2]			WS4	吉野 4-2	
9		永島 里奈	長岡[2]					優勝者 : 毛利 夏子 (長野高専) 6-1
10		小嶋 延音	サレジオ[3]			WS5	小嶋 W.0	
11		木村 恵菜	茨城[1]				WS11	赤松 4-0
12	3	赤松 果林	荒川[4]			WS6	赤松 4-0	
13		二平 優奈	木更津[3]					WS14
14		山口 果凛	長野[3]			WS7	山口 4-4(4)	内海 7-5
15		菊池 みのり	木更津[1]				WS12	内海 4-0
16	2	内海 咲紀	群馬[4]			WS8	内海 4-0	

WS15: 吉野(木更津) vs 赤松(荒川) → 赤松(荒川) RET

WS16: 赤松(荒川) RET

WS13: 毛利(長野高専) vs 山際(茨城) → 毛利(長野高専) 6-0

WS14: 内海(群馬) vs 山口(長野) → 内海(群馬) 7-5

WS11: 赤松(荒川) vs 小嶋(サレジオ) → 赤松(荒川) 4-0

WS10: 吉野(木更津) vs 大瀧(長岡) → 吉野(木更津) 4-2

WS9: 毛利(長野高専) vs 坂東(サレジオ) → 毛利(長野高専) 4-0

WS8: 内海(群馬) vs 津谷(東京) → 内海(群馬) 4-0

WS7: 山口(長野) vs 二平(木更津) → 山口(長野) 4-4(4)

WS6: 赤松(荒川) vs 木村(茨城) → 赤松(荒川) 4-0

WS5: 小嶋(サレジオ) vs 永島(長岡) → 小嶋(サレジオ) W.0

WS4: 吉野(木更津) vs 大瀧(長岡) → 吉野(木更津) 4-2

WS3: 山際(茨城) vs 大瀧(長岡) → 山際(茨城) W.0

WS2: 坂東(サレジオ) vs 竹口(荒川) → 坂東(サレジオ) 4-1

WS1: 毛利(長野高専) vs 松本(木更津) → 毛利(長野高専) 4-0

現時点でシード資格を有する選手とシード順位。昨年の結果から5年生を除き、それ以外の選手が1学年進級したと想定。欠場選手があれば順次繰り上がり。

シード	選手名(学校[学年])	備考	シード	選手名(学校[学年])	備考	ドロー作成日
1	毛利 夏子 長野(2)	R4全国優勝 R4地区優勝	3	赤松 果林 荒川(4)	R4地区3位	令和5年6月14日
2	内海 咲紀 群馬(5)	R4地区準優勝	4	山際 柊那 茨城[1]	抽選	ドロー協議立会人 黒田 一寿 東京高専

令和5年度関東信越地区高等専門学校総合体育大会テニス競技  
女子個人戦ダブルス

45th

期日 7月1日-2日	大会会場 白子共同テニスコート B47~B58	レフェリー 黒川 勝雄	アシスタントレフェリー 西村 寿美子			
No. シード	選手名 学校 (学年)	1回戦	2回戦	準々決勝	準決勝	決勝

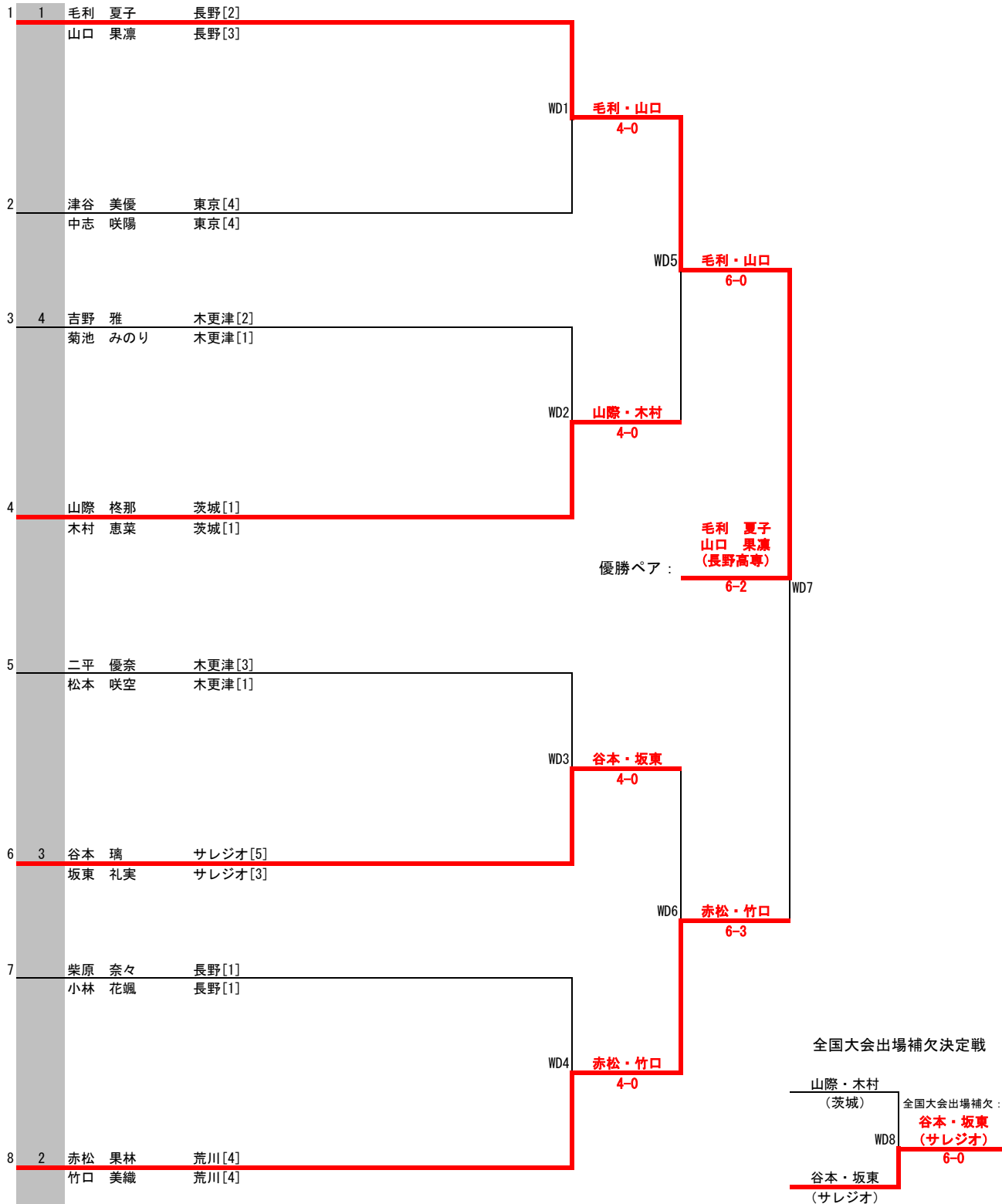

現時点でシード資格を有するペアとシード順位。昨年の結果から5年生を除き、それ以外の選手が1学年進級したと想定。欠場選手があれば順次繰り上がり。

シード	選手名 (学校 [学年])	備考	シード	選手名 (学校 [学年])	備考	ドロー作成日	令和5年6月14日
1	毛利 夏子 長野(2) 山口 果凛 長野(3)	R4地区優勝	3	谷本 璃 サレジオ[5] 坂東 礼実 サレジオ[3]	抽選	ドロー協議会人 黒田 一寿 東京高専	
2	赤松 果林 荒川(4) 竹口 美織 荒川(4)	R4地区準優勝	4	吉野 雅 木更津[2] 菊池 みのり 木更津[1]	抽選		